

Performances

| | |
|-----------------------------|-----------|
| Capacité de charge | 3'500 kg |
| Hauteur d'élévation (C) | 6.00 m |
| Empattement | 1.78 m |
| Vitesse de déplacement max. | 19 km/h |
| Pente franchissable | 18 % |
| Garde au sol | 0.13 m |
| Type de mât | Triple DZ |

Dimensions

| | |
|------------------------------|----------|
| Longueur (A) | 3.86 m |
| Largeur | 1.30 m |
| Hauteur (B) | 2.20 m |
| Hauteur mât déployé (D) | 6.77 m |
| Ecartement max. des fourches | 1.12 m |
| Longueur des fourches (E) | 1.05 m |
| Poids de la machine à vide | 4'570 kg |

Motorisation

| | |
|-----------|--------|
| Thermique | Diesel |
|-----------|--------|

Permis

| | |
|-------------------|----|
| Formation cariste | R1 |
|-------------------|----|

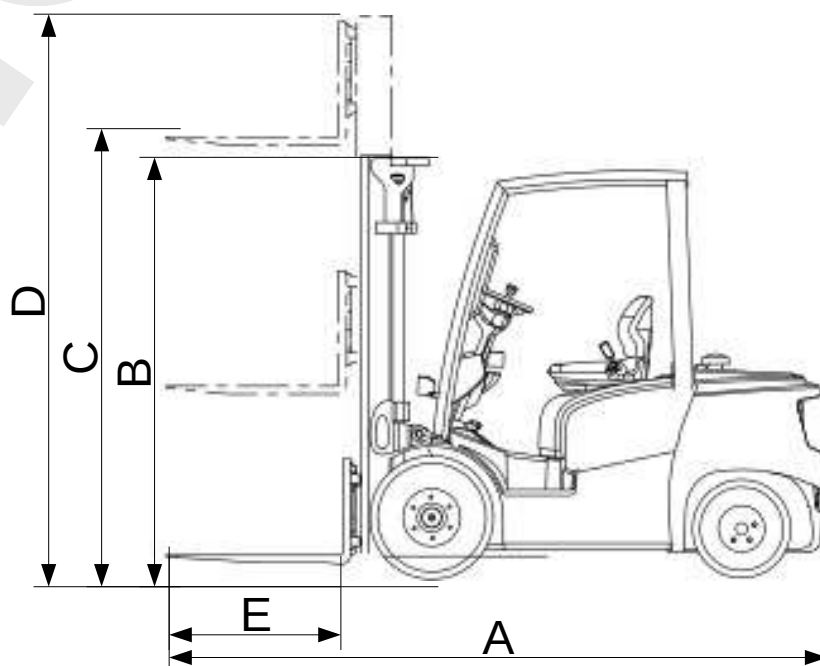

5.04.21